

QUICAR AUTOGLAS 2011

INBOUWRUITEN MONTEREN IN BESTELWAGENS MAG DAT NOG?

Vanaf 1 januari 1994 zijn de eisen voor het aanpassen van bestelwagens, welke op GRIJS kenteken mogen rijden aangescherpt.

Per 1 januari 2002 zijn de eisen versoepeld voor kleine bestelwagens.

De regel is nu:

Bestelauto's waarvan de laadruimte minimaal 2 mtr lang is, waarbij over die lengte de hoogte overall minimaal 130cm bedraagt, bij een breedte van 20 cm, **mogen zonder problemen worden voorzien van zijruiten .**

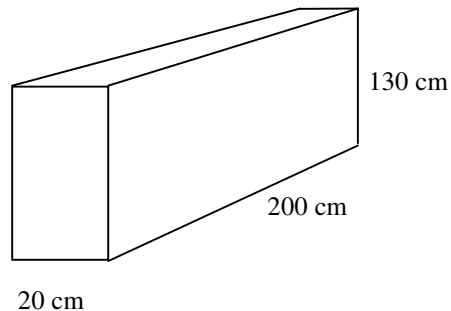

Er mogen echter géén banken in de laadruimte gemonteerd worden.

Dit mag alleen in combinatie met een tussenschot, onder bepaalde voorwaarden en overige speciale wettelijke afmetingen. (Een dubbelcabine)

Het zijn in het algemeen de wat grotere bestelauto's, die aan de vereiste afmetingen voldoen.

VANAF 1 JANUARI 2002 MAG OOK IN KLEINERE BESTELWAGENS OP GRIJS-KENTEKEN, AAN DE RECHTERZIJDE MAX. 1 RUIT GEMONTEERD WORDEN.

De auto's waarvan ons bekend is dat de ruiten niet gemonteerd mogen worden, zijn aangegeven met een * achter het artikelnummer.

Bij twijfel kunt u ons altijd bellen en kunnen en wij met u overleggen.

Tel: 010-4150455

Opmerking:

Wijzigingen in model, prijs en levertijd voorbehouden.

Hoewel deze catalogus met de meeste zorg is samengesteld, aanvaarden wij geen enkele aansprakelijkheid voor de juistheid van de vermelde gegevens. U dient zelf alles te controleren vòòr het inbouwen van ruiten.

Beperkt voorradig

* BPM heffing

Prijswijziging zonder voorafgaande aankondiging voorbehouden.

Doc:GLASCAT2011-05-12, Gemaakt op 06-07-11 10:56

QUICAR AUTOGLAS 2011

PLAATS VAN DE RUITEN IN DE AUTO

De plaats van de **inbouw**ruiten wordt aangegeven alsof men in de laadruimte zit en naar voren kijkt in de rijrichting.

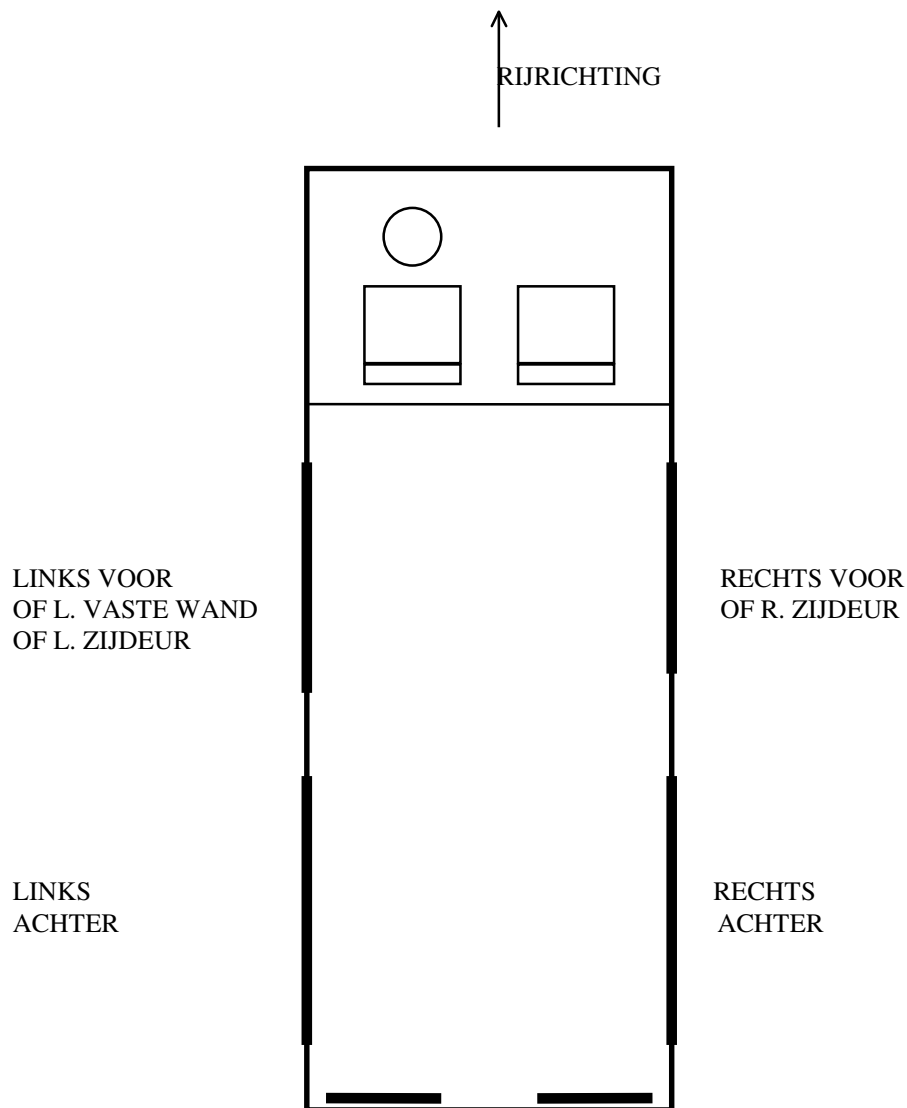

L. ACHTERDEUR R. ACHTERDEUR

(of ACHTERKLEP)

Beperkt voorradig

* BPM heffing

Prijswijziging zonder voorafgaande aankondiging voorbehouden.

Doc:GLASCAT2011-05-12, Gemaakt op 06-07-11 10:56

QUICAR AUTOGLAS 2011

UNIVERSELE RUITEN

Een overzicht van ruiten welke bruikbaar zijn voor diverse toepassingen, universele inbouwruit of tussenschotruit.

L E T O P !! Per 1-1-1994 mag de hoogte van een tussenschotruit in Nederland in auto's welke, vanwege GRIJS KENTEKEN voorzien moeten zijn van een tussenschot, niet meer dan 40cm bedragen.

Bestel nummer	Afmetingen b x h in mm	Radius in mm
24515	355 x 512	4R=35
6201	380 x 420	4R=50
8002	492 x 361	4R=50
21407	498 x 498	4R=50
24602	515 x 458	4R=45
6312	557 x 475	4R=45
24516	569 x 439	4R=35
21406	577 x 502	4R=55
4709	586 x 646	4R=80
1000	600 x 300	4R=60
1005	600 x 350	4R=80
4205	670 x 510	4R=60
4211	670 x 700	4R=60
4208	700 x 700	4R=60
4000	762 x 343	4R=40
4201	765 x 510	4R=60
5701	768 x 367	4R=40
8519	770 x 453	4R=25
4207	770 x 700	4R=60
27401	772 x 458	4R=50
4002	782 x 343	4R=40
4518	803 x 430	4R=60
23002	810 x 425	4R=80
4203	820 x 510	4R=60
4209	820 x 700	4R=60
3003	835 x 483	4R=60
20502	842 x 386	4R=30
8602	862 x 374	4R=35
4519	867 x 520	4R=60
8521	872 x 451	4R=25
8522	874 x 445	4R=35
4520	930 x 520	4R=60
5401	944 x 364	4R=20
6503	954 x 555	4R=45
3001	960 x 483	4R=60
20501	970 x 386	4R=30
6320	976 x 376	4R=50
6504	984 x 565	4R=45

Beperkt voorradig

* BPM heffing

Prijswijziging zonder voorafgaande aankondiging voorbehouden.

Doc:GLASCAT2011-05-12, Gemaakt op 06-07-11 10:56

QUICAR AUTOGLAS 2011

Bestel nummer	Afmetingen b x h in mm	Radius in mm
4702	998 x 648	4R=80
9102	1023 x 404	4R=45
1012	1030 x 520	4R=55
4204	1050 x 510	4R=60
4210	1050 x 700	4R=60
6301	1070 x 470	4R=55
9202	1090 x 400	4R=50
6306	1091 x 489	4R=60
6302	1120 x 470	4R=55
9104	1137 x 486	4R=45
6305	1146 x 489	4R=60
4701	1150 x 700	4R=80
21402	1180 x 496	4R=45
24514	1180 x 520	4R=50
21401	1198 x 514	4R=60
9103	1204 x 485	4R=45
9101	1234 x 404	4R=45
6501	1330 x 568	4R=50

Beperkt voorradig

* BPM heffing

Prijswijziging zonder voorafgaande aankondiging voorbehouden.

Doc:GLASCAT2011-05-12, Gemaakt op 06-07-11 10:56

QUICAR AUTOGLAS 2011

VLAKKE RUITEN

Bestelnummer	Merk/Type	Afmetingen
1006	Tussenschot	760 x 400
1007	Tussenschot	840 x 380
1009	Tussenschot met 3x uitsparing	1240x 340
1011	Tussenschot	530 x 480
1505	Box/Jump/Duc'94 lang Lv+Zijd.	1090x 480
2006	Daf 2800 t/m 3600 L+R a. paneel	457 x 463
2707	Iveco Daily <99 zijdeur	893 x 400
2740	Iveco Eurocargo L+R Zijk.	396 x 521
2741	Iveco Eurocargo L+R achter	340 x 470
2742	Iveco Eurocargo 90 Midden achter	607 x 350
2801	Fiat Fiorino tot '88	441 x 509
2802	Fiat Fiorino 88-94 R+L voor	605 x 300
2804	Fiat Fiorino 88-94 L+R achter onder	588 x 196
3004	Ford Transit t/m '85	1063x 477
3603	Ford Escort 1981 tot 1991	1310x 400
4101	Mazda Bongo	970 x 440
4102	Mazda Bongo	1605x 496
4856	Vito schot met zwart kader	1040x 380
5300	Mits.L200 Hard Top<97	1370x 340
5403	Mits. L300	1267x 364
5608	Suzuki Carry 99 L+R achter	630 x 423
6303	Nissan Urvan	1520x 470
6304	Nissan Urvan	1170x 465
6307	Nissan Urvan '87 lang L+R achter	1450x 490
6308	Nissan Urvan '87 lang L+R achter	1175x 488
6402	Nissan Vanette tot 87 L+R achter	1040x 470
6403	Nissan Vanette 87-93 L voor	968 x 483
6405	Nissan Vanette 87-93 L+R achter	1078x 478
7003	Renault 4F4	1100x 335
7402	Renault Trafic L. V	764 x 515
7403	Renault Trafic kort L+R achter	1025x 517
7404	Renault Trafic lang L+R achter	1400x 520
7701	Renault Express Lang onder	1310x 380
8503	Toyota Hi-Ace	1160x 407
8504	Toyota Hi-Ace	1520x 400
8515	Toyota Hi-Ace 83-90 L. voor	1111x 452
8516	Toyota Hi-Ace 83-90 Zijdeur	1070x 445
8517	Toyota Hi-Ace 83-90 L+Racht. Kort	1095x 465
8518	Toyota Hi-Ace 83-90 L+Racht. lang	1390x 455
8531	Toyota Hi-Ace 90-96 kort L. voor	1155x 450
8534	Toyota Hi-Ace 90-96 lang L+Racht	1307x 450
8603	Toyota Lite-Ace t/m '85 L+Racht	928 x 381
8604	Toyota Lite-Ace 86-92 L voor	920 x 404
8606	Toyota Lite-Ace 86-92 L+R achter	887 x 407
8612	Toyota Lite-Ace '92 zijdeur	883 x 400
9003	VW Clipper	1050x 390
9203	VW Transporter T3 tot '90 L+Racht	950 x 409
9205	VW Transporter tot '99 A.klep inb.	1355x 485
21403	C25/Duc/J5 links + rechts achter	1030x 510
21408	C25/Duc/J5 achterdeur boven L+R	480 x 285

Beperkt voorradig

* BPM heffing

Prijswijziging zonder voorafgaande aankondiging voorbehouden.

Doc:GLASCAT2011-05-12, Gemaakt op 06-07-11 10:56

QUICAR AUTOGLAS 2011

GEBOGEN RUITEN

Bestelnummer	Merk/Type	Afmetingen
10100	Chrysler Voyager 84-95	940 x 520
10203	Isuzu WFR kort L.achter	1185x 515
10204	Isuzu WFR kort R. achter	1185x 515
10205	Isuzu WFR lang L.achter	1515x 515
10206	Isuzu WFR lang R. achter	1515x 515
11569	Box/Jump/Duc06 WB4.03 L.acht	2132x 667
11570	Box/Jump/Duc06 WB 4.03 RA+zyd	2132x 667
11617	Scudo/Jumpy/Expert <'7 LV PLAK	985 x 555
13020	Ford Transit 86-00 L + zijdeur	1030x 567
13227	Kleiner zwart kader Links voor	1400x 625
13231	Kleiner zwart kader L. voor	1435x 625
13330	Ford Transit Connect Voorruit	1503 x 990
14804	Merc. Spr/VWLT wb4 L+R m+a org	1320x 616
16525	Nissan Vanette Cargo L.achter GR	915 x 555
19501	VW Caddy 96/Seat Inca L. Voor	590 x 507
19503	VW Caddy/Seat Inca L. Achter	682 x 505
19504	VW Caddy/Seat Inca R. Achter	682 x 505
19535	VW Caddy/Seat Inca Rv 3 holes	650 x 560

Elke andere afmeting of een ruit in de kleuren groen, brons of grijs kan naar Uw wensen met een korte levertijd vervaardigd worden.

Geeft U duidelijk de hoofdmaten en afrondingen aan. Verder de gewenste dikte, kleur, randbewerking, plaats en diameter van gaten en uitsparingen.

Beperkt voorradig

* BPM heffing

Prijswijziging zonder voorafgaande aankondiging voorbehouden.

Doc:GLASCAT2011-05-12, Gemaakt op 06-07-11 10:56

QUICAR AUTOGLAS 2011

UIT VOORRAAD LEVERBARE PROFIELEN

No:05 Rubber C compleet **met** pees
5mmglas/7ziel/1-3mmwand
Soepele EPDM kwaliteit rubber, met zwarte PVC pees.
0-24 mtr. Netto € 4.55 p/m.
25-100 mtr. netto € 4.28 p/m.
Prijs grotere afname op aanvraag.

No:009 pees grijs
€ 0.60 netto p/m

No:010 pees creme
€ 0.50 netto p/m

No:011 pees zwart
€ 0.50 netto p/m

No:012 pees blauw
€ 0.60 netto p/m

No. 13 Zwaar peesrubber
4-6mmglas/6ziel/2-6mmwand
Soepele EPDM kwaliteit
met pees. € 7,15 netto p/m

No. 32 Overzetrubber
Wanddikte 15-20mm
€ 5,65 netto p/m

No. 21 Kantprofiel standaard
Klembereik 3mm
€ 2,65 netto p/m

No. 47 Kantprofiel smal
Klembereik 2mm
€ 1,95 netto p/m

Beperkt voorradig

* BPM heffing

Prijswijziging zonder voorafgaande aankondiging voorbehouden.

Doc:GLASCAT2011-05-12, Gemaakt op 06-07-11 10:56

QUICAR AUTOGLAS 2011

UIT VOORRAAD LEVERBARE PROFIELEN

No:24 Kantprofiel extra breed
Klembereik 5-7mm
€ 3,25 netto p/m

No. 23 Kantprofiel met zijkant O
Klembereik 4mm
€ 3,90 netto p/m

Beperkt voorradig

* BPM heffing

Prijswijziging zonder voorafgaande aankondiging voorbehouden.

Doc:GLASCAT2011-05-12, Gemaakt op 06-07-11 10:56

QUICAR AUTOGLAS 2011

Een overzicht van diverse rubbers welke **beperkt** voorradig zijn:
Prijzen peesrubber **zonder** pees excl. B.T.W.

No. 25 Kantprofiel met zijkant O
Klembereik 6mm
€ 6,55 netto p/m

No. 20 Kantprofiel met bovenkant O+flap
Klembereik 4mm
€ 4,90 netto p/m

No. 91 GRIJS smal peesrubber
5mmglas/6ziel/2-4mmwand
€ 5,75 netto p/m

No. 90 GRIJS zwaar peesrubber
5mmglas/7ziel/4-6mmwand
€ 7,35 netto p/m

No. 16 Zwart peesrubber
5mmglas/7,5ziel/10mmwand
€ 8,85 netto p/m

No. 17 Zwart peesrubber
5mmglas/7ziel/14mmwand
€ 12,95 netto p/m

Beperkt voorradig

* BPM heffing

Prijswijziging zonder voorafgaande aankondiging voorbehouden.

Doc:GLASCAT2011-05-12, Gemaakt op 06-07-11 10:56

QUICAR AUTOGLAS 2011

Vervolg overzicht van diverse rubbers welke **beperkt** voorradig zijn:
Prijzen zonder pees excl. B.T.W.

No. 27 Enkel raamloop
Rubber met vilt
€ 10.50 netto p/m

No. 28 Dubbel raamloop
Rubber met vilt
€ 14,80 netto p/m

No.232 Raamloop met flap 12b/12h/6glas
€ 6,55 netto p/m

No.233 Raamloop met flap 15b/12h/6-8glas
€ 6,90 netto p/m

No. 43 Zwart S rubber
5-6mmglas/+5verschil/1-2mmwand
€ 4,75 netto p/m

No:648 S rubber 5à6gl/+3/2à3wand
€ 5.85 netto p/m

No:85 S.rubber Merc. Sprinter / VW LT2
€ 4,90 netto p/m

No:30 Afwerkruubber voor plakruiten
€ 3,55 netto p/m

Beperkt voorradig

* BPM heffing

Prijswijziging zonder voorafgaande aankondiging voorbehouden.

Doc:GLASCAT2011-05-12, Gemaakt op 06-07-11 10:56

QUICAR AUTOGLAS 2011

SCHUIFRUITEN

Omschrijving:

In het leveringsprogramma zijn enkele standaardmaten schuifruit opgenomen. Deze schuifruit kunnen voor diverse auto's gebruikt worden, omdat de afmetingen doorgaans wat kleiner zijn dan de normale inbouwruit. Meestal zijn deze schuifruit op voorraad, dus kunt u direct de schuifruit monteren. Levertijd van schuifruit op maat gemaakt is ca. 6 weken.

Uitvoering:

De schuifruit bestaan uit een aluminium, zwart frame met blanke geharde ruiten met E keurmerk . Het frame is zowel links als rechts te monteren. Bij bestellen s.v.p. opgeven of de ruit links of rechts door U gemonteerd wordt. Wij passen het frame dan voor U aan. (i.v.m. afwateringssleuven)

Montage:

Het frame is rondom voorzien van een 4mm dikke flens welke in peesrubberprofiel past. (Peesrubber apart bij te bestellen) Het frame is vlak en buigt niet mee, bekijk van tevoren of plaatsing in sterk gebogen plaat wel mogelijk is. Plaats het frame zondanig dat de rijwind niet tussen de ruiten kan komen. (buitenste ruit vooraan). De niet gebruikte afwateringssleuven. aan de bovenzijde van het frame kunnen met een dunne laag zwarte siliconenkit afdicht worden.

Bestel nummer:	Framemaat: Breedte x hoogte Radius hoeken	Uitvoering:	Prijs ex. btw:
240 #	800 x 400mm 4R=62mm	Enkelschuif	€ 165,00
246 #	1000 x 400 4R=62mm	Enkelschuif	€ 180,00
249 #	1000 x 500 4R=62mm	Enkelschuif	€ 200,00

MONTAGE VAN DEZE SCHUIFRAMEN MET PEESRUBBERPROFIEL

(apart door u bij te bestellen))

Beperkt voorradig

* BPM heffing

Prijswijziging zonder voorafgaande aankondiging voorbehouden.

Doc:GLASCAT2011-05-12, Gemaakt op 06-07-11 10:56

QUICAR AUTOGLAS 2011

Type	Afmetingen in cm ±	Bestel nummer	CITROEN
------	-----------------------	------------------	---------

CITROEN JUMPY/FIAT SCUDO/PEUGEOT EXPERT tot 2007

Korte wielbasis (vloerlengte 205 cm) BPM ,ALLEEN zijdeurruit 11613 of 1603 mag BPM vry gemonteerd worden.

Lange wielbasis (vloerlengte 245cm) alle zijruiten mogen gemonteerd worden.

Gebogen ruiten. GROEN GETINT Rubber + pees

Links voor (kort *)	76 x 47	11613 #	2,5 mtr.
---------------------	---------	---------	----------

Zijdeur	76 x 47	11613 #	2,5 mtr.
---------	---------	---------	----------

Bij montage in de zijdeur is 2,5 mtr. Kantprofiel nr. 23 nodig, voor afwerking van de dubbele plaat aan de binnenzijde. Apart bestellen s.v.p.

Vlakke ruiten. HELDER GLAS

Zijdeur	67 x 39	1603	2,5 mtr.
---------	---------	------	----------

(Kleine vlakke ruit blijft binnen de dubbele plaat aan binnenzijde zijdeur)

n.b. Plaatwerk kan bij de vlakke ruit montage, gaan vervormen. Het is beter om gebogen Ruit 11613 te monteren.

CITROEN JUMPY/FIAT SCUDO/PEUGEOT EXPERT tot '07

Vlakke ruiten. kort+lange wielbasis. Rubber + pees

HELDER GLAS

Achterdeuren L+R	49 x 53	1605	2,0 mtr.
------------------	---------	------	----------

GROEN GLAS

Achterdeuren L+R	49 x 53	1625	2,0 mtr.
------------------	---------	------	----------

Zijdeur	76 x 47	11613 #	2,5 mtr.
---------	---------	---------	----------

CITROEN JUMPY/FIAT SCUDO/PEUGEOT EXPERT tot 2007

PLAKRUIT groen.

Zijdeur	99 x 56	11615 #
---------	---------	---------

L. voor	99 x 56	11617 #
---------	---------	---------

Deze PLAKruiten worden gebruikt als vervanging bij een (Terberg) dubbelcabine.

De originele Terberg ruiten zijn niet meer verkrijgbaar. De ruit bedekt het gehele deurpaneel.

CITROEN JUMPY/FIAT SCUDO/PEUGEOT EXPERT '07

Gebogen PLAKruiten. GROEN GETINT met zwart kader

kort+lange wielbasis

Links voor/L.zijd	102 x 58	11619 #
-------------------	----------	---------

Rechts voor/R.zijd	102 x 58	11620 #
--------------------	----------	---------

L.achterdeur	65 x 62	11625 #
--------------	---------	---------

R.achterdeur	65 x 62	11626 #
--------------	---------	---------

CITROEN JUMPER /FIAT DUCATO/PEUGEOT BOXER '94-'06

Kort wb= 2,85 mtr.

Vlakke ruiten. HELDER GLAS Rubber + pees

Links voor	91 x 48	1501	3,0 mtr.
------------	---------	------	----------

Zijdeur	91 x 48	1501	3,0 mtr.
---------	---------	------	----------

Links achter	106 x 48	1502	3,5 mtr.
--------------	----------	------	----------

Rechts achter	106 x 48	1502	3,5 mtr.
---------------	----------	------	----------

Beperkt voorradig

* BPM heffing

Prijswijziging zonder voorafgaande aankondiging voorbehouden.

Doc:GLASCAT2011-05-12, Gemaakt op 06-07-11 10:56

QUICAR AUTOGLAS 2011

Type	Afmetingen in cm ±	Bestel nummer	CITROEN
CITROEN JUMPER/FIAT DUCATO/PEUGEOT BOXER '94-'06			
<i>Vlakke ruiten. GROEN GETINT</i>			Rubber + pees
Links voor	91 x 48	1521	3,0 mtr.
Zijdeur	91 x 48	1521	3,0 mtr.
L. achter	106 x 48	1522	3,5 mtr.
R. achter	106 x 48	1522	3,5 mtr.
Kort wb= 2,85 mtr.			
<i>Gebogen ruiten. GROEN GETINT</i>			
Links voor	91 x 48	11514 #	3,0 mtr.
Zijdeur	91 x 48	11514 #	3,0 mtr.
Verlengd wb= 3,20 mtr			Rubber + pees
<i>Vlakke ruiten. HELDER GLAS</i>			
Links voor	107 x 48	1503	3,5 mtr.
Zijdeur	107 x 48	1503	3,5 mtr.
Links achter	123 x 48	1504	3,5 mtr.
Rechts achter	123 x 48	1504	3,5 mtr.
<i>Vlakke ruiten. GROEN GETINT</i>			
Links voor	107 x 48	1523	3,5 mtr.
Zijdeur	107 x 48	1523	3,5 mtr.
Extra verlengd wb= 3,70 mtr.			Rubber + pees
<i>Vlakke ruiten. HELDER GLAS</i>			
Links voor	40 x 48	1506	2,0 mtr.
Rechts voor	40 x 48	1506	2,0 mtr.
Links midden	107 x 48	1503	3,5 mtr.
Zijdeur	107 x 48	1503	3,5 mtr.
Links achter	123 x 48	1504	3,5 mtr.
Rechts achter	123 x 48	1504	3,5 mtr.
Dubbel cabine			
Links voor	83 x 48	1507	3,0 mtr.
Zijdeur	76 x 48	1508	2,5 mtr.
Achterdeuren hoog			
L+R	54 x 64	1510	2,5 mtr.
Achterdeuren laag			
L+R	60 x 57	1512	2,5 mtr.

Beperkt voorradig

* BPM heffing

Prijswijziging zonder voorafgaande aankondiging voorbehouden.

Doc:GLASCAT2011-05-12, Gemaakt op 06-07-11 10:56

QUICAR AUTOGLAS 2011

Type	Afmetingen in cm ±	Bestel nummer	CITROEN
CITROEN JUMPER/FIAT DUCATO/PEUGEOT BOXER '94-'06			
Verlengd wb= 3,20 mtr.			Rubber + pees
<i>Gebogen ruiten</i> GROEN GETINT			
Links voor	108 x 59	11530 #	3,5 mtr
Zijdeur	108 x 59	11530 #	3,5 mtr.
In auto met laag dak is deze hoge ruit Artno:11530 lastig te monteren.			
Extra verlengd wb= 3,70 mtr			
<i>Gebogen ruiten</i> GROEN GETINT			Rubber + pees
Links voor (tussenpaneel)	32 x 59	11518 #	2,0 mtr.
Rechts voor(tussenpaneel)	32 x 59	11518 #	2,0 mtr.
Links midden	108 x 59	11530 #	3,5 mtr.
Rechter zijdeur	108 x 59	11530 #	3,5 mtr.
CITROEN JUMPER/FIAT DUCATO/PEUGEOT BOXER >'06			
<i>Gebogen PLAKruit.</i> GROEN GETINT met zwart kader			
Kort wb=3,00 mtr.			
Links voor	123 x 67	11550 #	
Zijdeur	123 x 67	11550 #	
L.a zonder zijdeur	127 x 67	11553 #	
R.a met zijdeur	127 x 59	11554 #	
Achterdeur links	83 x 67	11555 #	
Achterdeur rechts	83 x 67	11555 #	
De achterdeurruiten passen niet als de deuren 270 ° open kunnen.			
Lang wb=3,45/3,80/4,03 mtr.			
Links voor	140 x 67	11560 #	
Zijdeur	140 x 67	11560 #	
Achterdeur links	83 x 67	11555 #	
Achterdeur rechts	83 x 67	11555 #	
Tussenschotruit	645 x 360	1525	
CITROEN BERLINGO/PEUGEOT PARTNER>'95			
Vlakke ruiten. HELDER GLAS			Rubber + pees
Links voor*	53 x 43	1650	2,00 mtr.
Rechts voor	53 x 43	1650	2,00 mtr.
Zijdeur	53 x 44	1658	2,00 mtr.
Vlakke ruiten. GROEN GETINT			Rubber + pees
Links voor*	53 x 43	1652	2,00 mtr.
Rechts voor	53 x 43	1652	2,00 mtr.
Rechter zijdeur	53 x 44	1654	2,00 mtr.
Links achter*	56 x 43	1653	2,00 mtr.
Rechts achter*	56 x 43	1653	2,00 mtr.
(zonder zijdeur)			
Rechts achter*	48 x 37	1656	2,00 mtr
(met zijdeur)			

Beperkt voorradig

* BPM heffing

Prijswijziging zonder voorafgaande aankondiging voorbehouden.

Doc:GLASCAT2011-05-12, Gemaakt op 06-07-11 10:56

QUICAR AUTOGLAS 2011

Type	Afmetingen in cm ±	Bestel nummer	CITROEN
<i>Gebogen PLAKruitent. GROEN GETINT met zwart kader</i>			
Rechts voor	64 x 53	11710 #	-----
Links voor	64 x 53	11709 #	-----
Zijdeur	71 x 53	11720 #	-----
CITROEN BERLINGO/PEUGEOT PARTNER >'08			
R. voor/R. zijdeur	79 x 55	11730 #	-----
L.a. deur	77 x 55	11737 #	-----
R.a. deur	51 x 55	11738 #	-----
CITROEN NEMO/FIAT FIORINO/PEUGEOT BIPPER '08			
Tussenschot (org.staal)	63 x 27	1530	2.00mtr
L.voor/L.zijdeur	79 x 57	11501 #	-----
R.voor/R.zijdeur	79 x 57	11502 #	-----
L.a deur	75 x 49	11507 #	-----
R.a deur	48 x 50	11508 #	-----
Met verwarming uitlopend model			
L.a. deur	75 x 49	11505 #	-----
R.a .deur	48 x 50	11506 #	-----

Type	Afmetingen in cm ±	Bestel nummer	DAF
Cabineruiten achter + zijkant op aanvraag leverbaar			
VRACHTAUTOCABINE DAF 75/85CF			Rubber + pees
Achter midden	85 x 47	2021	3,0 mtr.
<i>Voor deze daf 75 ruit is speciaal zwaar peesrubber nodig. Profielno: 16 (5gl/7.5ziel/10wand)+ pees a E 7.80 p/m netto Montage alleen d.m.v. uitzagen i.v.m. binnenbekleding!</i>			
VRACHTAUTOCABINE DAF 95			Rubber + pees
Vlakke ruiten. HELDER GLAS			
Korte cabine			
Linker zijpaneel	14 x 59	2007	1,5 mtr.
Rechter zijpaneel	14 x 59	2007	1,5 mtr.
Er blijft een brede spleet tussen zijwand en binnenbekleding! Deze dient u zelf af te werken.			
Midden achterpaneel	94 x 48	2010	3,0 mtr.
L+R achterwand buiten	14 x 47	2008	1,5 mtr.

OPMERKING:

*voor deze daf 95 ruiten is speciaal zwaar peesrubber nodig.
profielno: 16 (5glas/7.5 ziel/10 wand) + pees a €9,35 p/m netto
montage alleen d.m.v. uitzagen i.v.m. binnenbekleding !!*

Beperkt voorradig

* BPM heffing

Prijswijziging zonder voorafgaande aankondiging voorbehouden.

Doc:GLASCAT2011-05-12, Gemaakt op 06-07-11 10:56

QUICAR AUTOGLAS 2011

Type	Afmetingen in cm ±	Bestel nummer	DAF
<u>VRACHTAUTOCABINE DAF 95</u>			Rubber + pees
Vlakke ruiten. HELDER GLAS			
Slaap cabine			
Linker zijpaneel	40 x 59	2009	2,0 mtr.
Rechter zijpaneel	40 x 59	2009	2,0 mtr.

Er blijft een brede spleet tussen wand en binnenbekleding !
Deze dient u zelf af te werken.

<u>VRACHTAUTOCABINE DAF 95</u>			Rubber + pees
Vlakke ruiten. HELDER GLAS			
Midden achterpaneel	94 x 48	2010	3,0 mtr.
L+ R achterwand buiten	14 x 47	2008	1,5 mtr.
<i>voor deze daf 95 ruiten is speciaal zwaar peesrubber nodig.</i>			
<i>profiel NO.: 16 (5glas/7.5 ziel/10 wand) + pees a €9,35 p/m netto.</i>			
<i>montage alleen d.m.v. uitzagen i.v.m. binnenbekleding !!!!</i>			
LET OP DAF 95 XF '97 slaapcabine heeft géén geprofileerde binnenwand meer, dit vereist aparte afwerking van de 7cm brede ruimte, tussen buitenwand en binnenpaneel.			

Type	Afmetingen in cm ±	Bestel nummer	FIAT
<u>DOBLO CARGO <'10</u>			Rubber + pees
Vlakke ruiten. HELDER GLAS			
R. zijdeur	63 x 44	2820	2,5 mtr.
Rechts voor	63 x 44	2820	2,5 mtr.
Links voor *	63 x 44	2820	2,5 mtr.
Links achter *	53 x 43	2822	2,0 mtr.
Rechts achter *	53 x 43	2822	2,0 mtr.
L. achterdeur	57 x 44	2823	2,0 mtr.
R. achterdeur	27 x 44	2824	1,5 mtr.

Gebogen ruit. GROENGETINT (plakruit met zwart kader)

R. zijd.+ R. voor	75 x 56	12830 #	-----
Links voor	75 x 56	12829 #	-----
L. achterdeur + verw.	76 x 57	12833 #	-----
R. achterdeur + verw.	46 x 56	12834 #	-----

DOBLO CARGO >'10

Gebogen ruit. GROEN GETINT (plakruit met zwart kader)

R. zijdeur	93 x 52	12840	-----
L. achterdeur	82 x 57	12843	-----
R. achterdeur	55 x 57	12844	-----

DUCATO '94-06

Zie Citroen Jumper bladzijde 12/13/14

DUCATO >'06

Zie Citroen Jumper bladzijde 14

Beperkt voorradig

* BPM heffing

Prijswijziging zonder voorafgaande aankondiging voorbehouden.

Doc:GLASCAT2011-05-12, Gemaakt op 06-07-11 10:56

QUICAR AUTOGLAS 2011

Type	Afmetingen in cm ±	Bestel nummer	FIAT
------	-----------------------	------------------	-------------

SCUDO <'07

Zie Citroen Jumpy bladzijde 12

SCUDO >'07

Zie Citroen Jumpy bladzijde 12

FIORINO

Zie Citroen Nemo bladzijde 15

Type	Afmetingen in cm ±	Bestel nummer	FORD
------	-----------------------	------------------	-------------

TRANSIT >2000

Kort wb= 2,93 mtr

Gebogen PLAKRUIT GROEN GETINT met zwart kader.

Links voor	118 x 63	13219 #	-----
Zijdeur	118 x 63	13220 #	-----
L. achter	121 x 63	13221 #	-----
R. achter	121 x 58	13222 #	-----
L. achterdeur	74 x 64	13237 #	-----
R. achterdeur	74 x 64	13238 #	-----

TRANSIT >2000

Middel wb= 3,30 mtr.

Gebogen PLAKRUIT GROEN GETINT met zwart kader.

Links voor	142 x 63	13229 #	-----
Zijdeur	142 x 63	13230 #	-----
L. achterdeur	74 x 64	13237 #	-----
R. achterdeur	74 x 64	13238 #	-----

TRANSIT >2000

Lang wb= 3,75 mtr

Gebogen PLAKRUIT GROEN GETINT met zwart kader.

Links voor	142 x 63	13229 #	-----
Zijdeur	142 x 63	13230 #	-----
Links midden	103 x 63	13233 #	-----
Rechts midden	103 x 63	13234 #	-----
L. achterdeur	74 x 64	13237 #	-----
R. achterdeur	74 x 64	13238 #	-----

TRANSIT >2000

Extra lang JUMBO wb= 3,75 mtr

Gebogen PLAKRUIT GROEN GETINT met zwart kader.

Links voor	142 x 63	13229 #	-----
Zijdeur	142 x 63	13230 #	-----
Links midden	103 x 63	13233 #	-----
Rechts midden	103 x 63	13234 #	-----
Links achter	148 x 63	13235 #	-----
Rechts achter	148 x 63	13236 #	-----
L. achterdeur	74 x 64	13237 #	-----
R. achterdeur	74 x 64	13238 #	-----

Beperkt voorradig

* BPM heffing

Prijswijziging zonder voorafgaande aankondiging voorbehouden.

Doc:GLASCAT2011-05-12, Gemaakt op 06-07-11 10:56

QUICAR AUTOGLAS 2011

Type	Afmetingen in cm ±	Bestel nummer	FORD
------	-----------------------	------------------	-------------

TRANSIT >2000

Middel wb= 3,30 mtr. + **Lang+Extra lang** wb= 3,75 mtr

Gebogen PLAKRUIT BLANK

Links voor	140 x 63	13239 #	-----
Zijdeur	140 x 63	13240 #	-----
L. achter zonder zijdeur	148 x 63	13245 #	-----

TRANSIT CONNECT

Kort

Gebogen PLAKRUIT GROEN GETINT met zwart kader.

L.voor	87 x 59	13319 #	-----
R zijdeur	78 x 59	13320 #	-----
L.achter	78 x 59	13321 #	-----
R. achter	84 x 55	13322 #	-----
L.achterdeur	61 x 58	13327 #	-----
R. achterdeur	61 x 58	13328 #	-----
Tussenschot	42 x 22	3310 #	1,5 mtr.

TRANSIT CONNECT

Lang (KENMERK:zijschuifdeur is hoger dan rechter voorportier)

Gebogen PLAKRUIT GROEN GETINT met zwart kader.

L.voor	99 x 64	13323 #	-----
R. zijdeur	99 x 64	13324 #	-----
L. achter	91 x 64	13325 #	-----
R. achter	91 x 60	13326 #	-----
L.achterdeur	61 x 58	13327 #	-----
R. achterdeur	61 x 58	13328 #	-----
Tussenschot	42 x 22	3310 #	1,5 mtr.

Montage:Op de rand van het glas wordt aan de binnenzijde een zelfklevende schuimband (wordt meegeleverd) geplakt.

Aan de onderzijde 1cm open laten voor condensafvoer.

De ruit wordt bovenop de deur verlijmd. Er is geen verdiepte sponning aanwezig zodat verlijmen op de deur de enige mogelijkheid is.

De ruit is ook door klanten op de wand zonder zijdeur verlijmd.

Type	Afmetingen in cm ±	Bestel nummer	HYUNDAI
------	-----------------------	------------------	----------------

H100

Rubber + pees

Vlakke ruiten. HELDER GLAS

Links voor	93 x 43	5404	3,0 mtr.
Zijdeur	93 x 43	5404	3,0 mtr.
Links achter	124 x 43	5407	3,5 mtr.
Rechts achter	124 x 43	5407	3,5 mtr.

H100

Rubber + pees

Vlakke ruiten. GROEN GETINT

Links voor	93 x 43	5424	3,0 mtr.
Zijdeur	93 x 43	5424	3,0 mtr.
Links achter	124 x 43	5427	3,5 mtr.
Rechts achter	124 x 43	5427	3,5 mtr.

Beperkt voorradig

* BPM heffing

Prijswijziging zonder voorafgaande aankondiging voorbehouden.

Doc:GLASCAT2011-05-12, Gemaakt op 06-07-11 10:56

QUICAR AUTOGLAS 2011

Type	Afmetingen in cm ±	Bestel nummer	HYUNDAI
H100			
<i>Gebogen</i> PLAKRUIT HELDER GLAS			
Zijdeur	101 x 51	15424 #	speciaal
Links voor	101 x 51	15424 #	speciaal
Compleet met rubberprofiel + afwerkruubber voor dubbele plaat.			
H200			
Kort wb= 2,81 mtr.			Rubber + pees
Vlakke ruiten. HELDER GLAS			
Links voor*	77 x 37	5415	2,5 mtr.
Zijdeur	81 x 37	5416	2,5 mtr.
H200			
Lang wb= 3,08 mtr.			Rubber + pees
Vlakke ruiten. HELDER GLAS			
Links voor	77 x 37	5415	2,5 mtr.
Zijdeur	81 x 37	5416	2,5 mtr.
Links achter	102 x 36	5418	3,0 mtr.
Rechts achter	102 x 36	5418	3,0 mtr.
H200			
Kort wb= 2,81 mtr			Rubber + pees
Vlakke ruiten. GROEN GETINT			
Links voor*	77 x 37	5435	2,5 mtr.
Zijdeur	81 x 37	5436	2,5 mtr.
H200			
Lang wb= 3,08 mtr.			Rubber + pees
Vlakke ruiten. GROEN GETINT			
Links voor	77 x 37	5435	2,5 mtr.
Zijdeur	81 x 37	5436	2,5 mtr.
Links achter	102 x 36	5438	3,0 mtr.
Rechts achter	102 x 36	5438	3,0 mtr.
H200			
Kort wb= 2,81 mtr.			
<i>Gebogen</i> PLAKRUIT, GROEN GETINT met zwart kader.			
Links voor*	102 x 55	15441 #	-----
Zijdeur	102 x 55	15442 #	-----
H200			
Lang wb= 3,08 mtr.			
<i>Gebogen</i> PLAKRUIT, GROEN GETINT met zwart kader.			
Links voor	102 x 55	15441 #	-----
Zijdeur	102 x 55	15442 #	-----
H300>'08			
L.zijdeur	114 x 59	15449 #	-----
R.zijdeur	114 x 59	15450 #	-----
Links achter	114 x 57	15451#	-----
Rechts achter	114 x 57	15452#	-----

Beperkt voorradig

* BPM heffing

Prijswijziging zonder voorafgaande aankondiging voorbehouden.

Doc:GLASCAT2011-05-12, Gemaakt op 06-07-11 10:56

QUICAR AUTOGLAS 2011

Type	Afmetingen in cm ±	Bestel nummer	IVECO
<u>DAILY tot 1999</u>			Rubber + pees
Standaard wb= 2,80 mtr.			
Vlakke ruiten. HELDER GLAS			
Links voor	103 x 40	2702	3,0 mtr.
Zijdeur	89 x 40	2701	3,0 mtr.
Links achter	100 x 40	2703	3,0 mtr.
Rechts achter	100 x 40	2703	3,0 mtr.
Dubbel cab.			
Links voor	72 x 40	2705	2,5 mtr.
Zijdeur	72 x 40	2705	2,5 mtr.
<u>DAILY tot 1999</u>			Rubber + pees
Verlengd wb= 3,20 mtr.			
Vlakke ruiten. HELDER GLAS			
Links voor	103 x 40	2702	3,0 mtr.
Zijdeur	89 x 40	2701	3,0 mtr.
Links midden	100 x 40	2703	3,0 mtr.
Rechts midden	100 x 40	2703	3,0 mtr.
Links achter	97 x 40	2704	3,0 mtr.
Rechts achter	97 x 40	2704	3,0 mtr.
Achterdeurruit	58 x 51	2706	2,5 mtr.
<u>DAILY >'99</u>			
<i>Gebogen</i> PLAKRUIT, GROEN GETINT met zwart kader.			
Kort laag (géén stahoogte) wb 300			
Links laag	109 x 63	12722 #	-----
Zijdeur smal+laag	109 x 63	12722 #	-----
<u>DAILY >'99</u>			
<i>Gebogen</i> PLAKRUIT, GROEN GETINT met zwart kader.			
Kort hoog wb 300			
Links voor	110 x 81	12730 #	-----
Zijdeur smal+hoog	110 x 81	12730 #	-----
<u>DAILY >'99</u>			
<i>Gebogen</i> PLAKRUIT, GROEN GETINT met zwart kader.			
Lang hoog wb 330 en 395			
Links voor	125 x 81	12740 #	-----
Zijdeur breed	125 x 81	12740 #	-----
Vlakke ruiten. HELDER GLAS			Rubber + pees
Achterdeuren HOOG	54 x 71	2718	2,5 mtr.
Achterdeuren LAAG	54 x 55	2716	2,5 mtr.
Vlakke ruiten. GROEN GETINT			
Achterdeuren HOOG	54 x 71	2728	2,5 mtr.
Achterdeuren LAAG	54 x 55	2726	2,5 mtr.

Beperkt voorradig

* BPM heffing

Prijswijziging zonder voorafgaande aankondiging voorbehouden.

Doc:GLASCAT2011-05-12, Gemaakt op 06-07-11 10:56

QUICAR AUTOGLAS 2011

Type	Afmetingen in cm ±	Bestel nummer	KIA
------	-----------------------	------------------	-----

PREGIO

Gebogen ruit. HELDER GLAS

Links voor 107 x 53 15124 # -----

Zijdeur 107 x 53 15124 # -----

De ruit wordt geplaatst in het originele rubber. Plaat er uit, ruit erin.

Type	Afmetingen in cm ±	Bestel nummer	MAZDA
------	-----------------------	------------------	-------

E 2000 / E 2200 >'084-'99

in ORGINEEL rubber (Stalen paneel wordt vervangen door inbouwruit)

Vlakke ruiten. HELDER GLAS

Zijdeur L+R 106 x 49 4301 -----

Links achter 160 x 49 4302 -----

Rechts achter 160 x 49 4302 -----

OPMERKING:

Er is een bepaalde serie met in Nederland gemonteerde panelen voor de achterste ruiten welke een afwijkende ruitmaat hebben, de achter-panelen zijn dan van ongeprofileerde plaat, welke licht gebogen is. De originele achterbeplating is van een geperste plaat waarbij het middelste deel van de beplating extra naar buiten is geperst.

Mazda is gestopt met productie van bestelwagens. Deze vlakke ruiten zijn nog steeds door ons te produceren.

Beperkt voorradig

* BPM heffing

Prijswijziging zonder voorafgaande aankondiging voorbehouden.

Doc:GLASCAT2011-05-12, Gemaakt op 06-07-11 10:56

QUICAR AUTOGLAS 2011

RUIT KAPOT ?

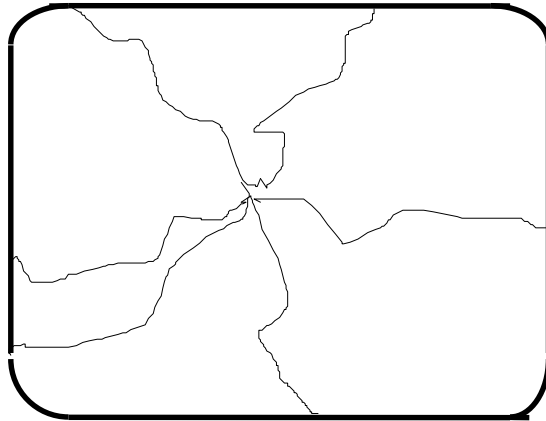

QUICAR HELPT U VLOT!

QUICAR AUTOGLAS is gespecialiseerd in het snel leveren van geharde en gelaagde veiligheidsruiten voor cabines. Gehard glas leverbaar in blank, groen, brons of grijs. Standaard diktes 5 en 6 mm met E merk tot bepaalde afmetingen. Ook 8, 10, 12, 15mm zonder E merk leverbaar. Gelaagd glas leverbaar in blank , groen en (midden) brons met E merk.

Ook bewerkingen zoals: gaten boren, uitsparingen aanbrengen, polijstwerk worden snel uitgevoerd.

Stuurt Uw mallen per post of fax Uw tekeningen.

Na enkele dagen heeft U de gewenste ruit in huis.

In spoedgevallen kunt U, na overleg met de productie, soms nog dezelfde dag over de ruit beschikken, of kan er een noordvoorziening getroffen worden.

Diverse rubberprofielen voor de montage in voorraad. Zie blz 7/8/9/10

BEL 010-4150455 OF FAX 010-4374637 of quicar@hetnet.nl voor directe response.

Wij zijn geopend ma t/m donderdag 08:00-16:30 uur.

Beperkt voorradig

* BPM heffing

Prijswijziging zonder voorafgaande aankondiging voorbehouden.

Doc:GLASCAT2011-05-12, Gemaakt op 06-07-11 10:56

QUICAR AUTOGLAS 2011

Type	Afmetingen in cm ±	Bestel nummer	MERCEDES
MB 80 + MB100			Rubber + pees
Kort wb= 2,45 mtr.			
Vlakke ruiten. HELDER GLAS			
Links voor	113 x 46	4600	3,5 mtr.
Zijdeur	113 x 46	4600	3,5 mtr.
Links achter	113 x 46	4600	3,5 mtr.
Rechts achter	113 x 46	4600	3,5 mtr.
Achterdeuren L+R	52 x 46	4602	2,0 mtr.
Dubbelcabine			Rubber + pees
MB80			
Vlakke ruiten. HELDER GLAS			
Links voor	67 x 38	4603	2,5 mtr.
Rechts voor	67 x 38	4603	2,5 mtr.
Lang wb= 2,68 mtr.			Rubber + pees
Vlakke ruiten. HELDER GLAS			
Links voor	113 x 46	4600	3,5 mtr.
Zijdeur	113 x 46	4600	3,5 mtr.
Links achter	158 x 46	4601	4,5 mtr.
Rechts achter	158 x 46	4601	4,5 mtr.
Achterdeuren L+R	52 x 46	4602	2,0 mtr.
MERCEDES SPRINTER >'95/V.W. LT >'96			Rubber + pees
Vlakke ruiten. HELDER GLAS			
Chassis cabine achterwand en origineel stalen tussenschot bestelwagen.			
Achterwand / Schot	132 x 33	4809	3,5 mtr.
Standaard wb= 3,00 mtr.			
Vlakke ruiten. HELDER GLAS			
Links voor	105 x 59	4801	3,5 mtr.
Zijdeur	100 x 59	4802	3,5 mtr.
Links achter	105 x 59	4801	3,5 mtr.
Rechts achter	105 x 59	4801	3,5 mtr.
Achterdeur links	60 x 59	4805	2,5 mtr.
Achterdeur rechts	60 x 59	4805	2,5 mtr.
Vlakke ruiten GROEN GLAS. Montage in speciaal overslagrubber.			
Achterdeur links	62 x 61	4808	speciaal No:124
Verlengd wb= 3,55 mtr.			Rubber + pees
Vlakke ruiten. HELDER GLAS			
Links voor	105 x 59	4801	3,5 mtr.
Zijdeur	100 x 59	4802	3,5 mtr.
Links achter	179 x 59	4803	5,0 mtr.
Rechts achter	179 x 59	4803	5,0 mtr.
Achterdeur links	60 x 59	4805	2,5 mtr.
Achterdeur rechts	60 x 59	4805	2,5 mtr.

Beperkt voorradig

* BPM heffing

Prijswijziging zonder voorafgaande aankondiging voorbehouden.

Doc:GLASCAT2011-05-12, Gemaakt op 06-07-11 10:56

QUICAR AUTOGLAS 2011

Type	Afmetingen in cm ±	Bestel nummer	MERCEDES
<u>MERCEDES SPRINTER >'95/V.W. LT >'96</u>			Rubber + pees
Extra verlengd wb= 4,02 mtr.			
Vlakke ruiten. HELDER GLAS			
Links voor	105 x 59	4801	3,5 mtr.
Zijdeur	100 x 59	4802	3,5 mtr.
Links midden	130 x 59	4804	5,0 mtr.
Rechts midden	130 x 59	4804	5,0 mtr.
Links achter	130 x 59	4804	5,0 mtr.
Rechts achter	130 x 59	4804	5,0 mtr.
Achterdeur links	60 x 59	4805	2,5 mtr.
Achterdeur rechts	60 x 59	4805	2,5 mtr.
<i>Gebogen ruiten GROENGETINT (orginele maatvoering) Ook voor VW LT2 '96</i>			
Voor alle wielbasissen.			
Links voor	107 x 62	14831 #	Speciaal rubber.121
Zijdeur	103 x 62	14832 #	Speciaal rubber 122
Ruiten zijn allèen met speciaal rubber te monteren.			
<i>Gebogen PLAKRUIT, GROEN GETINT met zwart kader. UITLOPEND op=op.</i>			
Links voor	107 x 62	14833 ##	-----
<u>MERC. SPRINTER '06/V.W CRAFTER</u>			
<i>Gebogen PLAKRUIT, GROEN GETINT met zwart kader.</i>			
Kort Wb=3,25 mtr. (L1)			
L.zijdeur of L. voor	116 x 78	14837 #	-----
R. zijdeur	116 x 78	14840 #	-----
L.achterdeur	82 x 79	14859 #	-----
R.achterdeur	82 x 79	14860 #	-----
Lang Wb=3,66/4,32 mtr.(L2/3/4)			
L.zijdeur of L. voor	141 x 78	14843 #	-----
R.zijdeur	141 x 78	14846 #	-----
L.achterdeur	82 x 79	14859 #	-----
R.achterdeur	82 x 79	14860 #	-----
Tussenschot (org. Staal) + achterwand Ch. Cabine	131 x 34	4819	3,5mtr.
<u>MERC. SPRINTER '06/V.W CRAFTER</u>			
<i>Gebogen PLAKRUIT, GEISOLEERDE RUITEN GRIJS/spouw6/BLANK</i>			
Lang			
L.achterdeur	82 x 79	14857 # #	-----
R.achterdeur	82 x 79	14858 # #	-----

Beperkt voorradig

* BPM heffing

Prijswijziging zonder voorafgaande aankondiging voorbehouden.

Doc:GLASCAT2011-05-12, Gemaakt op 06-07-11 10:56

QUICAR AUTOGLAS 2011

Type	Afmetingen in cm ±	Bestel nummer	MERCEDES
VITO '96-'03' Vlakke ruiten in paneel			
Links voor	93 x 47	4851	Rubber + pees 3,0 mtr.
Rechter Zijdeur (of Links)	95 x 47	4852	3,0 mtr.
Links achter (zonder linker zijschuifdeur)	80 x 45	4853	3,0 mtr.
Rechts achter	86 x 45	4854	3,0 mtr.
SCHOT (POLY. SCHOT)	104 x 38	4855	3,0 mtr.
n.b. er zijn diverse uitvoeringen polyester tussenschotten in omloop contoleer de maatvoering vóór bestellen.			
VITO '96-'03'			
<i>Gebogen</i> PLAKRUIT HELDER GLAS			
Links voor	113 x 57	14861 #	-----
Rechter Zijdeur	117 x 57	14862 #	-----
VITO '96-'03'			
<i>Gebogen</i> PLAKRUIT, GROEN GETINT met zwart kader.			
Links voor	113 x 57	14865 #	-----
Rechter zijdeur	117 x 57	14866 #	-----
Links achter zonder linker schuifdeur	104 x 56	14875 #	-----
Links achter met linker schuifdeur	100 x 56	14879 #	-----
Rechts achter	100 x 56	14874 #	-----
VITO >2003			
<i>Gebogen</i> PLAKRUIT, GROEN GETINT met zwart kader.			
Voor alle wb gelijk			
Links voor	111 x 56	14881 #	-----
Rechter zijdeur	111 x 56	14882 #	-----
Kort wb=3,20 mtr.			
Links achter	93 x 52	14887 #	-----
Rechts achter	93 x 52	14888 #	-----
Kort wb=3,20 mtr. verlengde carrosserie			
Links achter	117 x 52	14883 #	-----
Rechts achter	117 x 52	14884 #	-----
Lang wb=3,43mtr.			
Links achter	129 x 52	14885 #	-----
Rechts achter	129 x 52	14886 #	-----

Beperkt voorradig

* BPM heffing

Prijswijziging zonder voorafgaande aankondiging voorbehouden.

Doc:GLASCAT2011-05-12, Gemaakt op 06-07-11 10:56

QUICAR AUTOGLAS 2011

Type	Afmetingen in cm ±	Bestel nummer	MITSUBISHI
------	-----------------------	------------------	------------

L 200 Fabuglas container

Gebogen grijs			
Achterraut	1373 x 670	15400	----
Zonder bevestigingsmiddelen			

L300 vanaf 1987-2003

Standaard wb=2,20 mtr.			Rubber + pees
Vlakke ruiten. HELDER GLAS			
Linker zijdeur *	93 x 43	5404	3,0 mtr.
Rechter zijdeur	93 x 43	5404	3,0 mtr.
Links achter *	83 x 43	5405	3,0 mtr.
Rechts achter *	83 x 43	5405	3,0 mtr.

L300 vanaf 1987-2003

Verlengd/Verhoogd wb= 2,35 mtr.			Rubber + pees
Vlakke ruiten. HELDER GLAS			
Linker zijdeur	93 x 43	5404	3,0 mtr.
Rechter zijdeur	93 x 43	5404	3,0 mtr.
Links achter	123 x 44	5406	3,5 mtr.
Rechts achter	123 x 44	5406	3,5 mtr.

Vlakke ruiten. GROEN GETINT std* + verlengd.			Rubber + pees
Linker zijdeur	93 x 43	5424	3,0 mtr.
Rechter zijdeur	93 x 43	5424	3,0 mtr.

MITSUBISHI L300/HUYNDAI H100 >'87

<i>Gebogen</i> PLAKRUIT, HELDER GLAS			
Zijdeur L+R	101 x 51	15424 #	-----
Er zijn nog enkele schuifruit leverbaar op=op.			

L400 vanaf 1997-2003

Kort wb= 2,80mtr.			Rubber + pees
Vlakke ruiten. HELDER GLAS			
Links voor *	94 x 41	5410	3,0 mtr.
Zijdeur	94 x 41	5410	3,0 mtr.
Links achter *	63 x 41	5411	2,0 mtr.
Rechts achter *	63 x 41	5411	2,0 mtr.

Lang wb= 3,00mtr.

Vlakke ruiten. HELDER GLAS			Rubber + pees
Links voor	94 x 41	5410	3,0 mtr.
Zijdeur	94 x 41	5410	3,0 mtr.
Links achter	103 x 41	5412	3,0 mtr.
Rechts achter	103 x 41	5412	3,0 mtr.

Gebogen PLAKRUIT GROEN GETINT

Kort * + Lang			
Links voor	103 x 50	15431 #	speciaal
Zijdeur	103 x 50	15432 #	speciaal

compleet met kantprofiel + afwerkruubber

Opn:Zolang nog leverbaar Mitsubishi bouwt geen L300-L400 meer.

Beperkt voorradig

* BPM heffing

Prijswijziging zonder voorafgaande aankondiging voorbehouden.

Doc:GLASCAT2011-05-12, Gemaakt op 06-07-11 10:56

QUICAR AUTOGLAS 2011

Type	Afmetingen in cm ±	Bestel nummer	NISSAN
------	-----------------------	------------------	--------

NISSAN INTERSTAR >'02 zie OPEL MOVANO >'00 -<'10 bladzijde 28

PRIMASTAR vanaf 2003 zie OPEL VIVARO >'01 bladzijde 28

<u>NISSAN VANETTE E</u>			Rubber + pees
Vlakke ruit. HELDER GLAS			
Zijdeur	76 x 45	6410	2,5 mtr.

NISSAN VANETTE CARGO

Gebogen ruiten BLANK Speciaal rubberprofiel voor montage NIET leverbaar!!

L. zijdeur	79 x 56	16521 #	
R. zijdeur	79 x 56	16522 #	
L. achter	92 x 56	16523 ##	
R. achter	92 x 56	16524 ##	

NISSAN NV 200

Gebogen PLAKRUIT, GROEN GETINT met zwart kader.

Zijdeur	88 x 46	16502	
---------	---------	-------	--

Type	Afmetingen in cm ±	Bestel nummer	OPEL
------	-----------------------	------------------	------

<u>ASTRA G VAN 3 deurs</u>			Rubber + pees
<i>Gebogen ruiten</i> GROEN GETINT			
Rechts voor	58 x 37	16120 #	2,0 mtr.

CORSA COMBO >'93-'02

Vlakke ruiten. HELDER GLAS

Links voor	*	65 x 53	6121	2,5 mtr.
Rechts voor		65 x 53	6121	2,5 mtr.
Links achter	*	59 x 53	6122	2,5 mtr.
Rechts achter	*	59 x 53	6122	2,5 mtr.

KADETT COMBO <'03

(Kenmerk 3 horizontale ribbels op carrosserie)

Vlakke ruiten. HELDER GLAS

Links voor	*	58 x 47	6119	2,5 mtr.
Rechts voor		58 x 47	6119	2,5 mtr.
Links achter	*	61 x 47	6120	2,5 mtr.
Rechts achter	*	61 x 47	6120	2,5 mtr.

COMBO >'02

Gebogen PLAKRUIT, GROEN GETINT met zwart kader.

Rechts voor	87 x 51	16130 #	-----
Rechter zijdeur	87 x 51	16130 #	-----

Beperkt voorradig

* BPM heffing

Prijswijziging zonder voorafgaande aankondiging voorbehouden.

Doc:GLASCAT2011-05-12, Gemaakt op 06-07-11 10:56

QUICAR AUTOGLAS 2011

Type	Afmetingen in cm ±	Bestel nummer	OPEL
------	-----------------------	------------------	-------------

OPEL MOVANO >'00 -<'10/L1H1/H2 wb 3.08 /RENAULT MASTER '97/NISSAN INTERSTAR

Van alle wielbasissen, zijn de voorste ruiten gelijk.

*Gebogen.*PLAKRUIT GROEN GETINT

Links voor	110 x 65	17520 #	speciaal
Rechter zijdeur	110 x 65	17520 #	speciaal
Speciaal afwerkkrubber wordt met de ruit meegeleverd.			
L. achterdeur	77 x 68	17521 #	-----
R. achterdeur	77 x 75	17522 #	-----

Vlakke ruiten voor alle drie de wielbasissen op aanvraag leverbaar.

*Gebogen.*PLAKRUIT GROEN GETINT

Wb=4.08mtr L3H2/3

Links midden	83 x 64	17515 #	
Rechts midden	83 x 64	17516 #	

OPEL MOVANO / RENAULT MASTER > '10

Lang Wb=3.68/4.33mtr.

Links voor	143 x 69	17539	-----
Rechter zijdeur	143 x 69	17540	-----

Ruiten voor korte wb nog niet leverbaar

OPEL VIVARO >'01/RENAULT TRAFFIC/NISSAN PRIMASTAR

Kort Wb=3,10mtr

Gebogen PLAKRUIT, GROEN GETINT met zwart kader.

Links voor	119 x 66	17411 #	-----
Linker zijdeur	119 x 66	17413 #	-----
Rechter zijdeur	119 x 66	17412 #	-----
Links achter	92 x 67	17415 #	-----
Rechts achter	92 x 67	17416 #	-----

Lang Wb=3.50mtr.

Gebogen PLAKRUIT, GROEN GETINT met zwart kader.

Links voor	119 x 66	17411 #	-----
Linker zijdeur	119 x 66	17413 #	-----
Rechter zijdeur	119 x 66	17412 #	-----
Links achter	132 x 67	17417 #	-----
Links achter met zijdeur	132 x 61	17419 #	-----
Rechts achter	133 x 61	17418 #	-----
Linker achterdeur	67 x 62	17421 #	-----
Rechter achterdeur	67 x 62	17422 #	-----

17421 + 17422 zijn voorziening van verwarming

NIET VOOR VERHOOGDE ACHTERDEUREN

Tussenschotruit	98 x 17	7410	2.5mtr.
Tussenschotruit	105 x 25	7415	

Ruit 7415 is om te plakken (u dient zelf zwarte primerrand aan te brengen)

Bedoeld voor originele stalen tussenschot. Het stalen blinderingspaneel moet worden verwijderd, waarna de ruit kan worden geplaatst.

Beperkt voorradig

* BPM heffing

Prijswijziging zonder voorafgaande aankondiging voorbehouden.

Doc:GLASCAT2011-05-12, Gemaakt op 06-07-11 10:56

QUICAR AUTOGLAS 2011

Type	Afmetingen in cm ±	Bestel nummer	PEUGEOT
------	-----------------------	------------------	----------------

BOXER zie CITROEN JUMPER bladzijde 12/13/14
EXPERT zie CITROEN JUMPY bladzijde 12
PARTNER zie CITROEN BERLINGO bladzijde 14/15
BIPPER zie CITROEN NEMO bladzijde 15

Type	Afmetingen in cm ±	Bestel nummer	PIAGGIO
------	-----------------------	------------------	----------------

<u>PORTER VAN</u>			Rubber + pees
Rechter zijdeur	77 x 36	6180	

Type	Afmetingen in cm ±	Bestel nummer	RENAULT
------	-----------------------	------------------	----------------

KANGOO 1998-2008 model loopt nog door naast nieuw model Rubber + pees
 Kleine vlakke ruit GROEN GETINT welke in eerste uitsparing van de
 panelen aan binnenzijde past.

Links voor *	33 x 44	7710	2,0 mtr.
Rechts voor	33 x 44	7710	2,0 mtr.

Grotere vlakke ruit GROEN GETINT deze ruit is optisch mooier dan 7710.
 Rechts voor

	58 x 44	7714	2.0 mtr.
--	---------	------	----------

Gebogen PLAKRUIT, GROEN GETINT met zwart kader.

Links voor	67 x 55	17719 #	-----
Linker zijwand	140 x 55	17721 #	-----
Rechter zijdeur	67 x 55	17720 #	-----
Rechts voor	67 x 55	17715 #	-----
Rechts achter	59 x 55	17722 #	-----
Links achter	59 x 55	17723 #	-----

KANGOO >'08

R. voor (in ontwikkeling)		17728 #	-----
R. zijdeur	71 x 54	17730 #	-----

Ruit is niet ideaal voor de Compact uitvoering!

TRAFIC 1995-2001 (met voorg gevormde zijpanelen) Rubber + pees

Kort wb= 2,80mtr.

Vlakke ruiten HELDER GLAS

Links voor	76 x 48	7405	2,5 mtr.
Zijdeur	76 x 48	7405	2,5 mtr.
Links achter	98 x 48	7406	3,0 mtr.
Rechts achter	98 x 48	7406	3,0 mtr.

Verlengd wb= 3,20mtr.

Rubber + pees

Vlakke ruiten HELDER GLAS

Links voor	76 x 48	7405	2,5 mtr.
Zijdeur	76 x 48	7405	2,5 mtr.
Links achter	137 x 48	7407	4,0 mtr.
Rechts achter	137 x 48	7407	4,0 mtr.

Beperkt voorradig

29

* BPM heffing

Prijswijziging zonder voorafgaande aankondiging voorbehouden.

Doc:GLASCAT2011-05-12, Gemaakt op 06-07-11 10:56

QUICAR AUTOGLAS 2011

Type	Afmetingen in cm ±	Bestel nummer	RENAULT
------	-----------------------	------------------	----------------

RENAULT TRAFFIC zie OPEL VIVARO >'01 bladzijde 28

RENAULT MASTER zie OPEL MOVANO >'00-<09 bladzijde 28

RENAULT MASTER zie OPEL MOVANO >'10 bladzijde 28

Type	Afmetingen in cm ±	Bestel nummer	SEAT
------	-----------------------	------------------	-------------

SEAT INCA zie V.W. CADDY bladzijde 32

Type	Afmetingen in cm ±	Bestel nummer	SUZUKI
------	-----------------------	------------------	---------------

<u>CARRY >'99</u>			Rubber + pees
Vlakke ruiten GROEN GETINT			
Zijdeur links	* 69 x 37	5609	2,5 mtr.
Zijdeur rechts	69 x 37	5609	2,5 mtr.
Links achter	* 63 x 42	5610	2,5 mtr.
Rechts achter	* 63 x 42	5610	2,5 mtr.

Type	Afmetingen in cm ±	Bestel nummer	TOYOTA
------	-----------------------	------------------	---------------

<u>HI-ACE >'96</u>			Rubber + pees
Kort wb= 2,99 mtr.			
Vlakke ruiten HELDER GLAS			
Links voor	99 x 45	8551	3,0 mtr.
Linker schuifdeur	96 x 45	8552	3,0 mtr.
Rechter zijdeur	96 x 45	8552	3,0 mtr.
Links achter	84 x 45	8553	3,0 mtr.
Rechts achter	84 x 45	8553	3,0 mtr.

<u>HI-ACE >'97</u>			Rubber + pees
Lang wb= 3,43 mtr.			
Vlakke ruiten HELDER GLAS			
Links voor	99 x 45	8551	3,0 mtr.
Linker zijdeur	96 x 45	8552	3,0 mtr.
Rechter zijdeur	96 x 45	8552	3,0 mtr.
Links achter	129 x 44	8554	3,5 mtr.
Rechts achter	129 x 44	8554	3,5 mtr.

Beperkt voorradig

* BPM heffing

Prijswijziging zonder voorafgaande aankondiging voorbehouden.

Doc:GLASCAT2011-05-12, Gemaakt op 06-07-11 10:56

QUICAR AUTOGLAS 2011

Type	Afmetingen in cm ±	Bestel nummer	TOYOTA
------	-----------------------	------------------	---------------

HI-ACE '96+'97

Korte wielbasis

Gebogen ruiten GROEN GETINT

(Groot model, montage allèen met speciaal rubber).

Links voor	106 x 52	18565 #	Speciaal No:563
Linker schuifdeur	103 x 52	18566 #	Speciaal No:564
Rechter schuifdeur	103 x 52	18567 #	Speciaal No:564
Rechts achter	91 x 52	18568 #	
Links achter	91 x 52	18569 #	

Deze ruiten zijn met een ander rubber ook als plakruit te gebruiken, de deur kan dan langs de dubbele plaat gezaagd worden, er blijft meer verband in de deur. U dient alleen ZELF een zwarte primerrand aan te brengen.

HI-ACE '96+'97

Lange wielbasis

Gebogen ruiten GROEN GETINT

(Groot model, montage allèen met speciaal rubber).

Links voor	106 x 52	18565 #	Speciaal No:563
Linker schuifdeur	103 x 52	18566 #	Speciaal No:564
Rechter schuifdeur	103 x 52	18567 #	Speciaal No:564
Rechts achter	136 x 52	18570#	
Links achter	136 x 52	18571#	

Deze ruiten zijn met een ander rubber ook als plakruit te gebruiken, de deur kan dan langs de dubbele plaat gezaagd worden, er blijft meer verband in de deur. U dient alleen ZELF een zwarte primerrand aan te brengen.

Type	Afmetingen in cm ±	Bestel nummer	VOLKSWAGEN
------	-----------------------	------------------	-------------------

TRANSPORTER T4 vanaf sept '90-03

Rubber + pees

Korte wielbasis

Vlakke ruiten HELDER GLAS

Links achter	89 x 45	9212	3,0 mtr.
Rechts achter	89 x 45	9212	3,0 mtr.

Dubbelcabine

Rubber + pees

Vlakke ruiten HELDER GLAS

Links voor	63 x 45	9214	2,5 mtr.
Zijdeur	63 x 45	9214	2,5 mtr.

Lange wielbasis

Rubber + pees

Vlakke ruiten HELDER GLAS

Links achter	119 x 45	9213	3,5 mtr.
Rechts achter	119 x 45	9213	3,5 mtr.
Achterdeuren L+R	57 x 48	9216	2,5 mtr.
Tussenschot org.	49 x 23	9218	1,5 mtr.

Beperkt voorradig

* BPM heffing

Prijswijziging zonder voorafgaande aankondiging voorbehouden.

Doc:GLASCAT2011-05-12, Gemaakt op 06-07-11 10:56

QUICAR AUTOGLAS 2011

Type	Afmetingen in cm ±	Bestel nummer	VOLKSWAGEN
------	-----------------------	------------------	------------

TRANSPORTER T4 PLAKRUIT '90-'03

Gebogen ruiten (Origineel model)

GROEN GETINT

Korte wielbasis

Links voor (brede print)	112 x 52	19223 #	speciaal
Rechter zijdeur	112 x 52	19223 #	speciaal
Links achter	96 x 52	19231 #	speciaal
Rechts achter	96 x 52	19232 #	speciaal

Speciaal afwerkkrubber op maat wordt meegeleverd.

Lange wielbasis

Links voor (brede print)	112 x 52	19223 #	speciaal
Rechter zijdeur	112 x 52	19223 #	speciaal

Speciaal afwerkkrubber op maat wordt meegeleverd.

Linker achterdeur	70 x 57	19243 ##	speciaal
-------------------	---------	----------	----------

Rechter achterdeur	70 x 57	19244 ##	speciaal
--------------------	---------	----------	----------

Speciaal afwerkkrubber op maat wordt meegeleverd. Gemonteerd om de ruit.

TRANSPORTER T5

Kort Wb 3,00mtr.

Links voor	113 x 58	19301	-----
Linker zijdeur	113 x 58	19301	-----
Rechter zijdeur	113 x 58	19302	-----
Links achter	92 x 57	19303 #	-----
Rechts achter	92 x 57	19304 #	-----

Lang Wb 3,40mtr.

Links voor	113 x 58	19301	-----
Linker zijdeur	113 x 58	19301	-----
Rechter zijdeur	113 x 58	19302	-----
Links achter	126 x 57	19305 #	-----
Rechts achter	126 x 57	19306 #	-----
Achterklep groen met verwarming	146 x 58	19310 #	-----
Linker achterdeur Laag	73 x 58	19311 #	-----
Rechter achterdeur Laag	73 x 58	19312 #	-----

PRIVACY GLAS (Donkergrijs glas voor luxe uitstraling)

Links voor	113 x 58	19321	-----
Linker zijdeur	113 x 58	19321	-----
Zijdeur	113 x 58	19322	-----
Links achter	126 x 57	19325	-----
Rechts achter	126 x 57	19326	-----

ALLEEN PER SET LEVERBAAR

V.W. L.T. zie MERCEDES SPRINTER bladzijde 23/24

V.W. CRAFTER zie MERCEDES SPRINTER>'06 bladzijde 24

Beperkt voorradig

* BPM heffing

Prijswijziging zonder voorafgaande aankondiging voorbehouden.

Doc:GLASCAT2011-05-12, Gemaakt op 06-07-11 10:56

QUICAR AUTOGLAS 2011

Type	Afmetingen in cm ±	Bestel nummer	VOLKSWAGEN
<u>CADDY '96-'04</u>			Rubber + pees
<i>Gebogen PLAKRUIT GROEN GETINT met zwart kader.</i>			
Rechts voor	65 x 56	19530 #	speciaal
<u>CADDY >'04</u>			
<i>Gebogen ruit PLAKRUIT GROEN GETINT</i>			
Links voor *	84 x 54	19541 #	speciaal
Rechter zijdeur	84 x 54	19542 #	speciaal
L.achter	62 x 54	19543 # #	speciaal
R. achter	62 x 54	19544 # #	speciaal
Spoiler voor linker voorste zijruit.		19561 #	
Spoiler voor rechter zijdeurruit		19560 #	
De spoiler vult het voorste deel van de schuifdeur op.			
Er is minder windgeruis en optisch is het mooier.			
Ruit wordt <u>op</u> de deur geplakt, er is geen sponning om de ruit in te monteren.			
Rechter zijdeur	84 x 54	19546 #	speciaal
Voor + achter spoiler		19562 #	
PRIVACY GLAS (Donkergrijs glas voor luxe uitstraling)			
Rechter zijdeur	85 x 54	19548 #	speciaal
<u>CADDY MAXI</u>			
<i>Gebogen ruit PLAKRUIT GROEN GETINT</i>			
Rechter zijdeur	71 x 55	19550	-----
PRIVACY GLAS (Donkergrijs glas voor luxe uitstraling)			
Rechter zijdeur	71 x 55	19552 #	speciaal

Beperkt voorradig

* BPM heffing

Prijswijziging zonder voorafgaande aankondiging voorbehouden.

Doc:GLASCAT2011-05-12, Gemaakt op 06-07-11 10:56